

# Стол для переговоров D-2000 (D-1600)

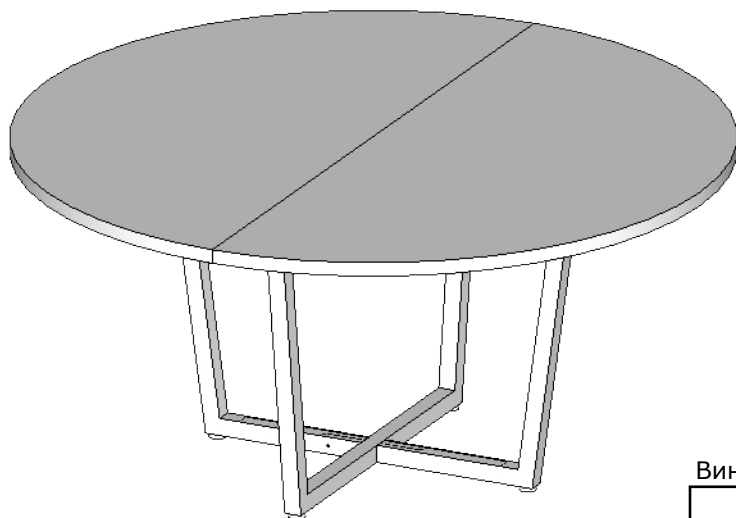

## Спецификация

1	Столешница	2
2	Опора 1	1
3	Опора 2	2

## Список фурнитуры

1	Винт хром М6*12	8
2	Саморез	40
3	Плпстина соединительная	2
4	Шестигранник диаметром 4 мм	1
5	Шкант	6

Винт М6\*12

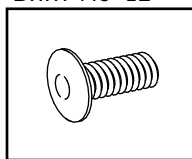

Шкант

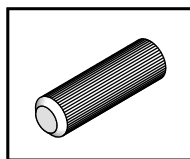

Саморез

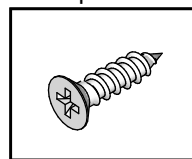

Распакуйте и проверьте комплектность изделия: количество деталей и крепежа должно соответствовать спецификации. Если всё на месте приступайте к сборке.

**Для сборки вам понадобится:** отвертка крестовая, ключ шестигранный (идет в комплекте).

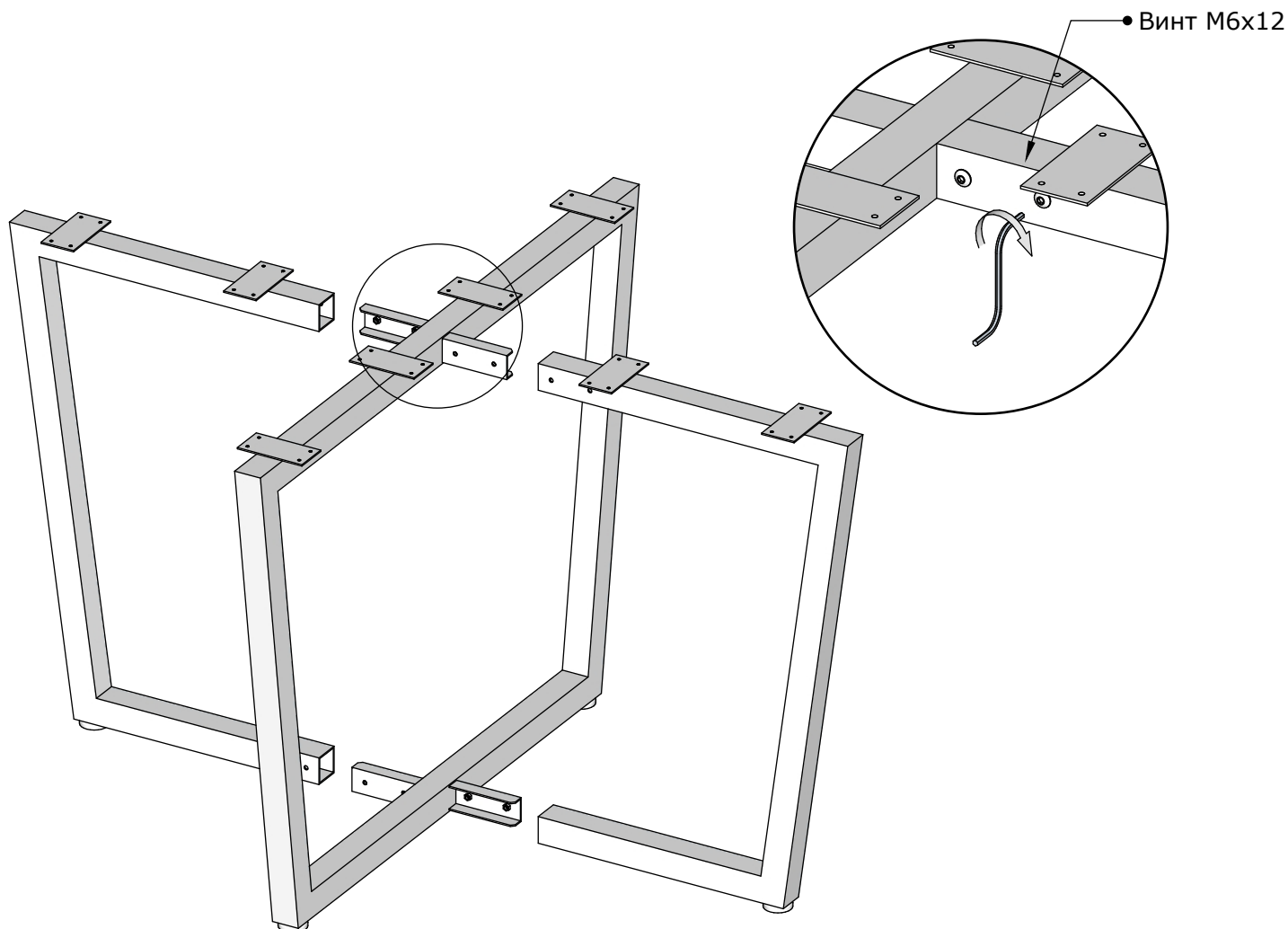

Соедините детали опор винтами М6х12, как указано на рисунке.

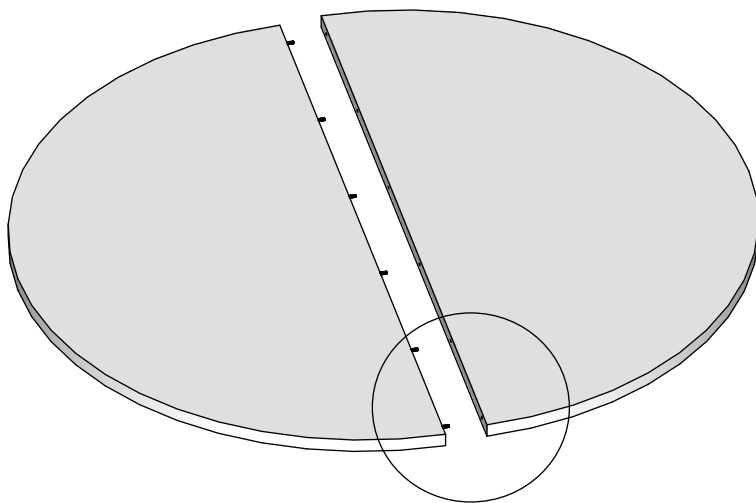

Шкант

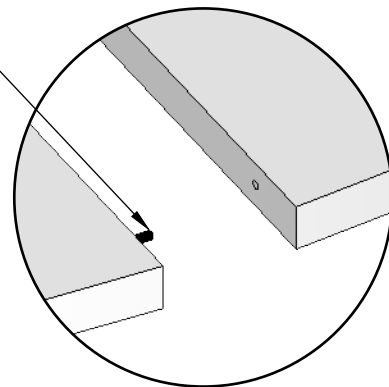

Вставьте шканты в одну из частей столешницы. Соедините части столешницы так, чтобы шканты плотно вошли в отверстия на второй половине.

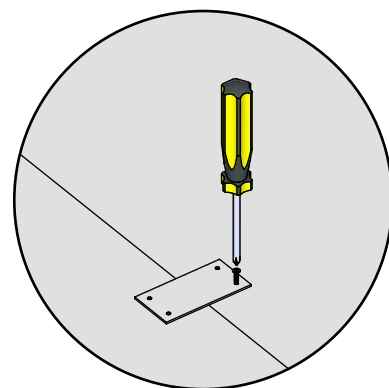
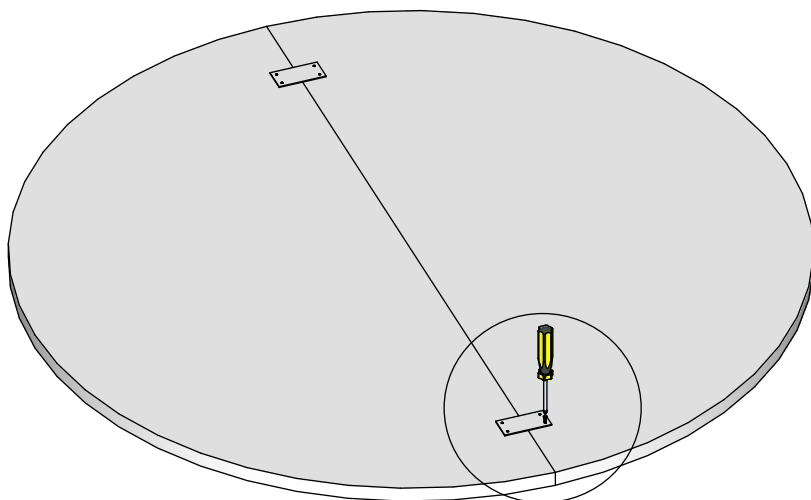

Затем части столешницы нужно скрепить с помощью металлических пластин (2 штуки), которые прикручиваются снизу столешницы на саморезы. Столешницу надо собирать на ровном полу. Перед прикручиванием пластин убедиться, что половинки столешницы плотно прилегают. Пластины нужно прикрепить ближе к краям столешницы.

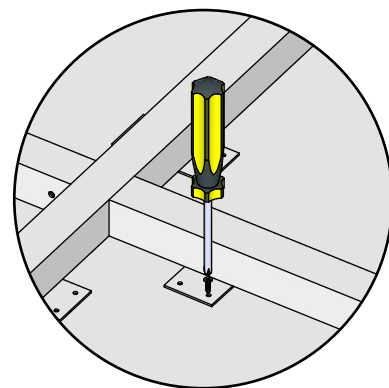
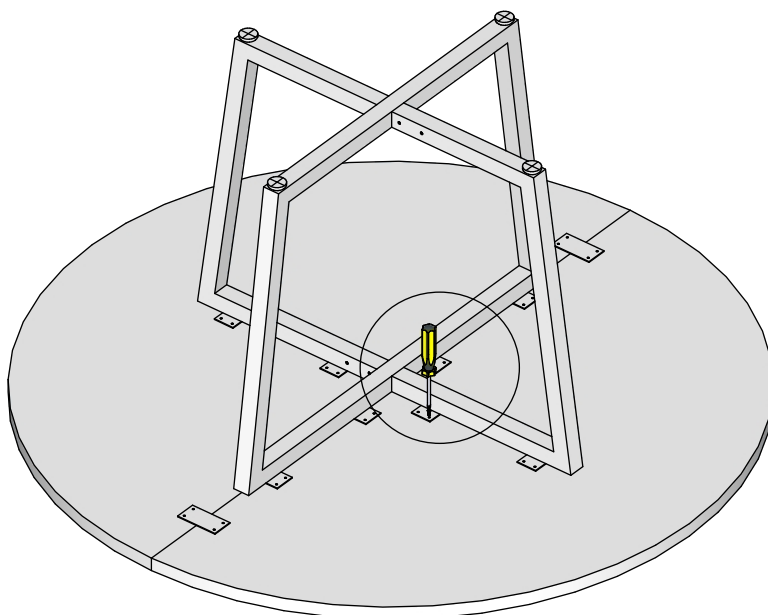

Присоедините столешницу к опоре саморезами так, чтобы стык был на одной оси с ножками. Стык должен упираться в каркас.