

ADARWORK®

Інструкція зі складання

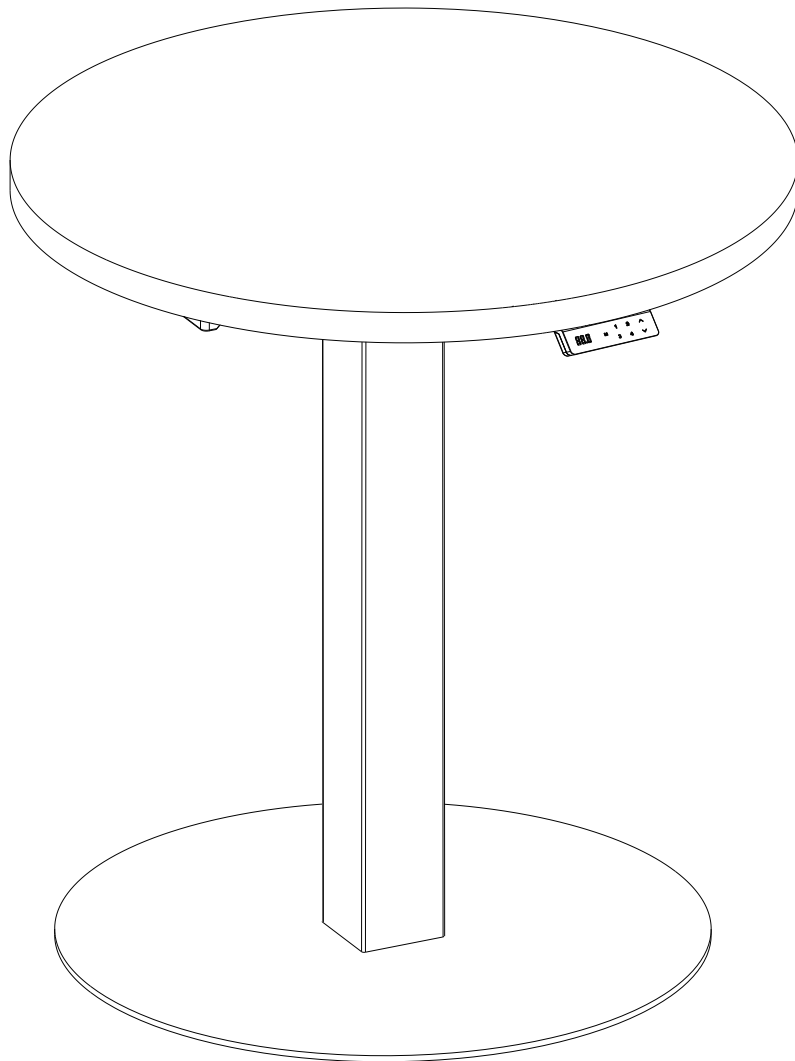

ADARWORK SMART DESK 1 ROUND

- *Офісний стіл*
- *Електричний підйомний стіл*

Рекомендації з устанавлення

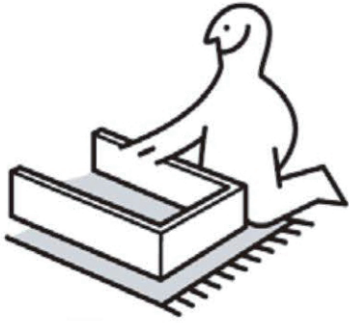

Не затягуйте гвинти повністю одразу, остаточно затягніть гвинти після того, як всі деталі будуть вирівняні між собою.

Застеліть килимок або використану ковдру, щоб підлога та меблі не подряпалися і не пошкодилися під час складання.

Перелік деталей

①

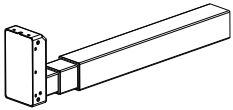

Підйомна опора *1

②

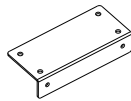

З'єднувальний ремінь *2

③

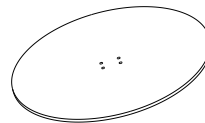

База *1

④

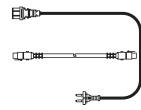

Дроти *2

⑤

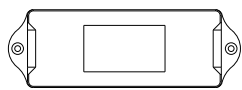

Блок управління *1

⑥

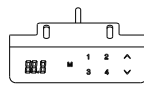

Пульт *1

Комплект приладдя

A



К-ть *4
M6×12
Гвинти

B



К-ть *4
M6×16
Гвинти

C

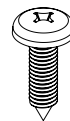

К-ть *10
M5×18
Гвинти

D

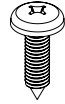

К-ть *2
M4×12
Гвинти

E



К-ть *8
Шайби

F



К-ть *5
Кабельні
затискачі

G

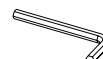

4 мм
Шестигранний
ключ

КРОК 1:

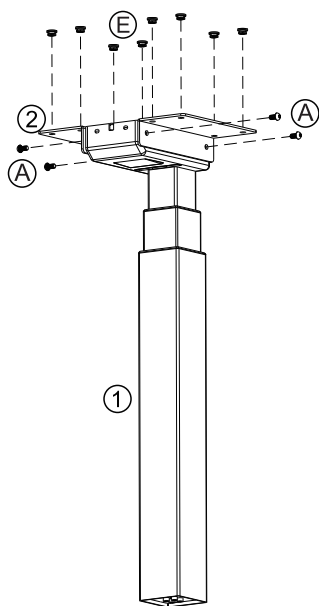

- ① Підйомна опора * 1
- ② З'єднувальний ремінь * 2
- Ⓐ Гвинти M6×12 * 4
- Ⓔ Шайби * 8

КРОК 2:

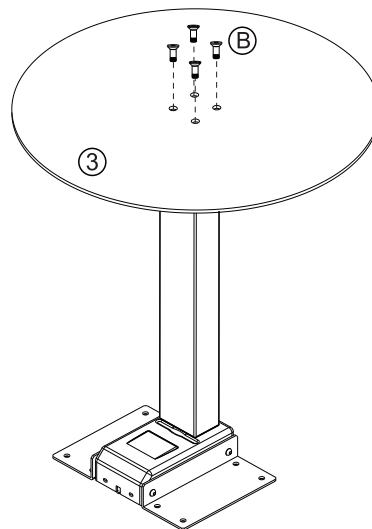

- ① Підйомна опора * 1
- ③ База * 1
- Ⓑ Гвинти M6×16 * 4

КРОК 3:

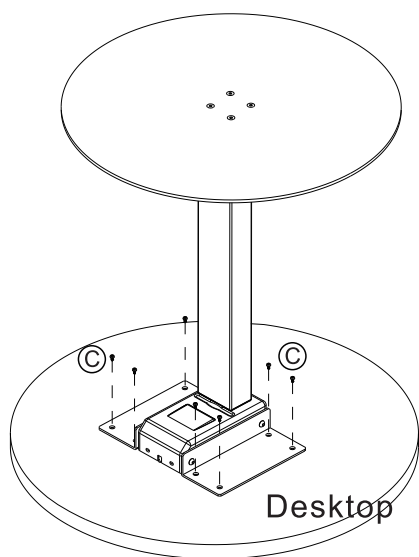

- Ⓒ Гвинти M5×18 * 8

КРОК 4:

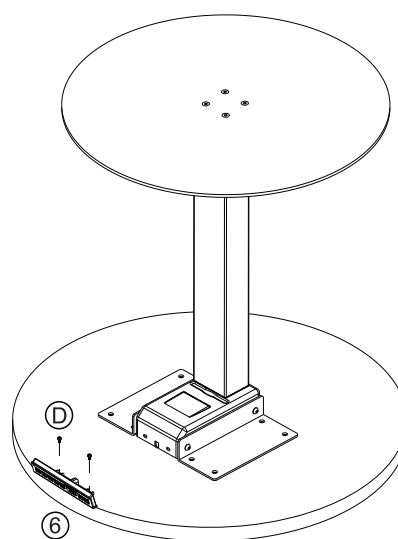

- ⑥ Пульт * 1
- Ⓓ Гвинти 4×12 * 2

КРОК 5:

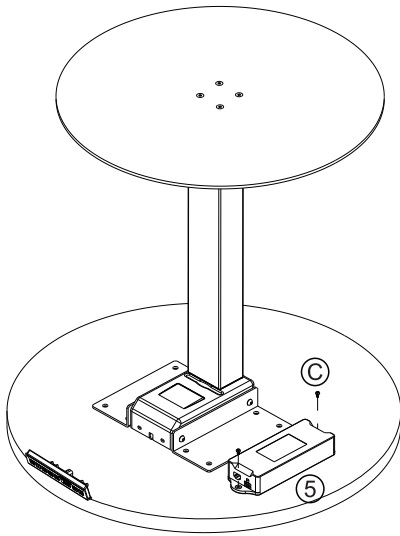

- ⑤ Блок управління * 1
- Ⓒ Гвинти M5×18 * 2

КРОК 6:

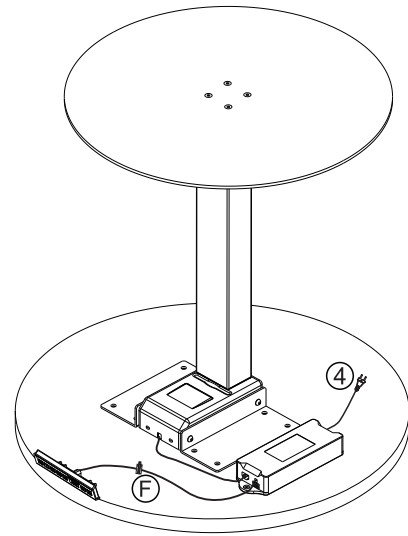

- ④ Дроти * 2
- Ⓕ Кабельні затискачі * 5

ГОТОВИЙ ДО ВИКОРИСТАННЯ

Перш ніж підключати стіл до розетки, переконайтеся, що
- Підйомні опори вирівняні та встановлені в найнижчому положенні.
- Усі гвинти затягнуто, щоб стіл не створював шуму та не хитався.

Активуйте стіл, виконавши наступні дії.

- Будь ласка, натисніть кнопку та утримуйте її протягом 10-15 секунд до звукового сигналу.
- Відпустіть кнопку, і ваш стіл буде готовий до використання.



Інструкція з експлуатації

1. Запам'ятовування потрібної висоти

- Натисніть кнопку «М», на дисплеї з'явиться "S-".
- Натисніть номер і встановіть потрібне положення.

2. Розширена функція безпеки - блокування та розблокування столу.

- Одночасно натискайте кнопки Вгору і Вниз протягом 5 секунд, щоб на дисплеї з'явився напис «LOC»
- Всі кнопки стануть неактивними, і стіл не буде рухатися.
- Одночасне натискання кнопок вгору та вниз розблокує клавіатуру та відключить функцію LOC

3. Перезавантаження столу

Коли на дисплеї відображається Помилка або RST, перезавантажте стіл.

- Від'єднайте кабель живлення від блоку управління.
- Від'єднайте кабель, який з'єднує клавіатуру з блоком управління.
- Зачекайте 30 хвилин і знову підключіть всі кабелі.
- Для перезавантаження натисніть кнопку Вниз та утримуйте її протягом 10-15 секунд до звукового сигналу.

Якщо на клавіатурі відображається HOT, від'єднайте та підключіть знову і дайте охолонути протягом кількох хвилин, перш ніж продовжити.

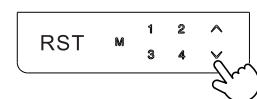
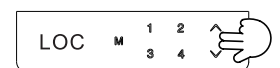
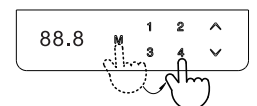

Натисніть і утримуйте
10-15 секунд